

## IDENTITE DE LA SOCIETE

Nom de la société : N° Siret (14 chiffres) :  
 Adresse : N° TVA : FR  
 Code APE :  
 Code postal : Activité :  
 Ville : Groupe, précisez :  
 Téléphone : Fax :

## CONTACT

NOM Prénom : Fonction :  
 Portable / Ligne directe : E-mail :

Ce support est spécifique au secteur agro-alimentaire par conséquent réalisé en Inox.

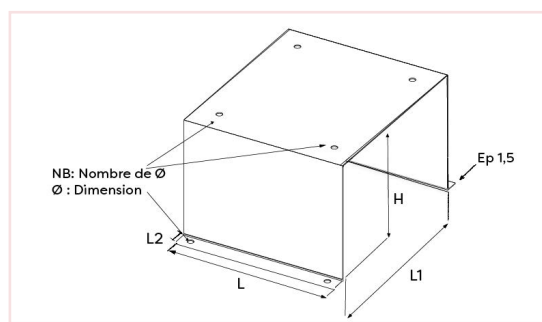
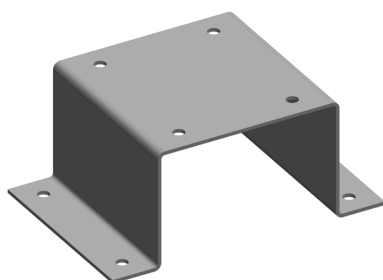

	Quantité	L	L1	L2	H	Nombre de trous Ø	Ø
Modèle 1							
Modèle 2							
Modèle 3							

Vous pouvez retrouver sur notre site web notre formulaire de demandes de devis à l'adresse suivante : [www.ob-profils.com](http://www.ob-profils.com).

Pour toute demande, vous pouvez contacter notre **service commercial au 02.37.300.301** ou le **technico-commercial de votre secteur** (voir nos pages **Service Commercial France & Service Commercial Export** sur notre site internet).

Notre bureau d'études se chargera de vous proposer des plans sur-mesure, ainsi qu'un devis conforme à votre demande. Afin de faciliter cette démarche, veuillez **fournir un plan détaillant vos exigences**.